

MANUALE USO E MANUTENZIONE



**Sega a nastro da banco
Art. 0717A**



ISTRUZIONI ORIGINALI

PREMESSA



Leggere il presente manuale prima di qualsiasi operazione

ISTRUZIONI ORIGINALI

Prima di iniziare qualsiasi azione operativa è obbligatorio leggere il presente manuale di istruzioni. La garanzia del buon funzionamento e la piena rispondenza prestazionale della macchina è strettamente dipendente dall'applicazione di tutte le istruzioni contenute in questo manuale.



Qualifica degli operatori

I lavoratori incaricati dell'uso della presente macchina devono disporre di ogni necessaria informazione e istruzione e devono ricevere una formazione e un addestramento adeguati, in rapporto alla sicurezza relativamente:

- a) Alle condizioni di impiego della attrezzature;
- b) Alle situazioni anormali prevedibili;

ai sensi dell'art. 73 del D.Lgs. 81/08.

Si garantisce la conformità della Macchina alle specifiche ed istruzioni tecniche descritte nel Manuale alla data d'emissione dello stesso, riportata in questa pagina; d'altra parte, la macchina potrà in futuro subire modifiche tecniche anche rilevanti, senza che il Manuale sia aggiornato.

Consultate perciò FERVI per essere informati sulle varianti eventualmente messe in atto.

REV. 0

Febbraio 2018

Fervi S.p.A. – Via del Commercio, 81 – 41058 Vignola (MO) - ITALY



INDICE

1	INTRODUZIONE	5
1.1	Premessa	6
2	AVVERTENZE DI SICUREZZA	7
2.1	Norme generali di sicurezza per macchine utensili	7
2.2	Norme particolari per seghe a nastro da banco	8
2.3	Norme di sicurezza per macchine utensili elettriche	9
2.4	Assistenza tecnica	9
2.5	Altre disposizioni	9
3	SPECIFICHE TECNICHE	10
4	DESCRIZIONE DELLA MACCHINA	11
4.1	Parti principali della macchina	12
4.2	Targhetta di identificazione	13
4.3	Pittogrammi	14
5	DESCRIZIONE DEI COMANDI	15
5.1	Interruttori di accensione e spegnimento	15
5.2	Manopole e pomelli di regolazione	16
5.2.1	Pomello di regolazione del riparo sulla lama	16
5.2.2	Pomello di regolazione inclinazione puleggia superiore	16
5.2.3	Pomello di regolazione della tensione della lama	17
5.2.4	Leva di regolazione dell'inclinazione della tavola	18
6	SICUREZZE DELLA MACCHINA.....	19
6.1	Sicurezze elettriche.....	19
6.2	Dispositivi di sicurezza contro i rischi "meccanici"	19
6.2.1	Carter di protezione	19
6.2.2	Leva "spingi pezzo"	19
6.3	Utilizzo dei DPI	20
7	USI IMPROPRI E CONTROINDICAZIONI	20
8	TRASPORTO E SOLLEVAMENTO	21
9	INSTALLAZIONE E MESSA IN SERVIZIO	21
9.1	Istruzioni per rimuovere l'imballaggio	21
9.2	Posizionamento e fissaggio sul banco	21
9.3	Collegamento del tubo di aspirazione	22
9.4	Connessione della spina elettrica di alimentazione	22
10	FUNZIONAMENTO.....	23
10.1	Avvertenze d'uso	23

10.2	Regolazione della macchina e taglio	23
10.3	In caso di infortunio.....	25
11	MANUTENZIONE	26
11.1	Manutenzione ordinaria	26
11.1.1	Al termine di ogni lavorazione	26
11.1.2	Periodicamente.....	26
11.2	Sostituzione della lama a nastro	27
12	PARTI DI RICAMBIO.....	28
13	DEPOSITO A MAGAZZINO	28
14	SMALTIMENTO COMPONENTI E MATERIALI.....	29
15	RICERCA DEI GUASTI	29
16	CIRCUITO ELETTRICO	30
17	DISTINTA BASE E PARTI DI RICAMBIO	31



1 INTRODUZIONE

Il presente manuale viene considerato come parte integrante della macchina, alla quale deve essere allegato al momento dell'acquisto.

Il costruttore si riserva la proprietà materiale ed intellettuale della presente pubblicazione e ne vieta la divulgazione e la duplicazione, anche parziale, senza preventivo assenso scritto.

Scopo di questo manuale è quello di fornire le nozioni indispensabili per l'uso e la manutenzione della macchina **Sega a nastro da banco Art. 0717A** e creare un senso di responsabilità ed una conoscenza delle possibilità e dei limiti del mezzo affidato all'operatore.

Come una macchina operatrice è affidata ad esperti ed abili operatori, così la seguente macchina deve essere perfettamente conosciuta dall'operatore se si vuole che venga usata efficacemente e senza pericolo.

Gli operatori devono essere adeguatamente istruiti e preparati, perciò assicuratevi che questo manuale venga letto e consultato dal personale incaricato della messa in servizio, dell'uso e della manutenzione della **Sega a nastro da banco**. Ciò al fine di rendere più sicure ed efficaci possibili tutte le operazioni eseguite da chi svolge tali compiti.

È tassativo pertanto attenersi strettamente a quanto prescritto nel presente manuale, condizione necessaria per un funzionamento sicuro e soddisfacente delle macchine.

Il personale autorizzato, prima di iniziare le operazioni di installazione e di utilizzo della **Sega a nastro da banco**, dovrà quindi:

- leggere attentamente la presente documentazione tecnica;
- conoscere quali protezioni e dispositivi di sicurezza sono disponibili sulle macchine, la loro localizzazione ed il loro funzionamento.

È responsabilità del compratore accertarsi che gli utilizzatori siano sufficientemente addestrati, cioè che siano a conoscenza di tutte le informazioni e le prescrizioni riportate nella presente documentazione e che siano a conoscenza dei rischi potenziali che esistono mentre operano con la **Sega a nastro da banco**.

Il costruttore declina ogni responsabilità per eventuali danni a persone e/o cose, causati dalla non osservanza di quanto riportato nel presente manuale.

La **Sega a nastro da banco** è stata progettata e costruita con protezioni meccaniche e dispositivi di sicurezza atti a proteggere l'operatore / utilizzatore da possibili danni fisici. È tassativamente vietato modificare o rimuovere i ripari, i dispositivi di sicurezza e le etichette di attenzione. Se dovete momentaneamente farlo (ad esempio per esigenze di pulizia o riparazione), fate in modo che nessuno possa adoperare la macchina.

Modifiche alle macchine eseguite dall'utilizzatore, devono considerarsi a totale responsabilità dello stesso, perciò il costruttore declina ogni responsabilità per eventuali danni causati a persone e/o cose derivanti da interventi di manutenzione eseguiti da personale non professionalmente qualificato ed in modo difforme dalle procedure operative di seguito riportate.

FORMA GRAFICA DEGLI AVVERTIMENTI DI SICUREZZA, OPERATIVI, SEGNALAZIONI DI RISCHIO

I seguenti riquadri hanno la funzione di attirare l'attenzione del lettore / utilizzatore ai fini di un uso **corretto** e **sicuro** della macchina:



Prestare attenzione

Evidenzia norme comportamentali da tenere onde evitare danni alla macchina e/o l'insorgere di situazioni pericolose.



Rischi residui

Evidenzia la presenza di pericoli che causano rischi residui a cui l'operatore deve porre attenzione ai fini di evitare infortuni o danni materiali.

1.1 Premessa

Per un impiego sicuro e semplice della **Sega a nastro da banco**, si deve effettuare una attenta lettura di questo manuale al fine di acquisire la sua necessaria conoscenza. In altre parole, la durata e le prestazioni dipendono strettamente da come viene impiegata.

Anche se si è già pratici della **Sega a nastro da banco**, è necessario seguire le istruzioni qui riportate, oltre alle precauzioni di carattere generale da osservare lavorando.

- Acquisire piena conoscenza della macchina.
Leggere attentamente questo manuale per conoscerne: il funzionamento, i dispositivi di sicurezza e tutte le precauzioni necessarie. Tutto ciò per consentire un impiego sicuro.
- Indossare abiti adatti per il lavoro.
L'operatore dovrà indossare abiti adatti per evitare il verificarsi di sgradevoli imprevisti.
- Mantenere con cura la macchina.



Utilizzo della macchina

La macchina dovrà essere utilizzata solo da personale abilitato ed istruito all'uso da personale autorizzato.



2 AVVERTENZE DI SICUREZZA

2.1 Norme generali di sicurezza per macchine utensili



Rischi connessi all'uso della macchina

NON sottovalutare i rischi connessi all'uso della macchina e concentrarsi sul lavoro che si sta svolgendo.



Rischi connessi all'uso della macchina

Nonostante l'applicazione di tutti i dispositivi di sicurezza per un uso sicuro della macchina, si deve prendere nota di tutte le prescrizioni relative alla prevenzione degli infortuni riportate nei vari punti di questo manuale.



Rischi connessi all'uso della macchina

Ogni persona che viene incaricata dell'uso e della manutenzione deve aver prima letto il libretto di istruzioni ed in particolare il capitolo sulle indicazioni riguardanti la sicurezza.

Si raccomanda al responsabile aziendale della sicurezza sul lavoro di farsi dare conferma scritta di quanto sopra.



Rischi connessi all'uso della macchina

- Durante tutte le fasi di lavoro con la macchina si raccomanda la massima cautela in modo da evitare danni a persone, a cose o alla macchina stessa.
- Utilizzate la macchina solo per gli usi previsti.
- Non manomettete i dispositivi di sicurezza previsti dal fabbricante.



Rischi connessi all'uso della macchina

Prima di iniziare qualsiasi tipo di lavoro sulla macchina l'operatore dovrà indossare i previsti dispositivi di protezione individuale (DPI), quali guanti di protezione ed occhiali protettivi.

1. Controllate sempre l'efficienza e l'integrità della macchina.
2. Prima di collegare la macchina alla rete elettrica assicurarsi che l'interruttore sia in posizione di riposo.
3. Non avviate la macchina in luoghi chiusi e poco ventilati ed in presenza di atmosfere infiammabili e/o esplosive. Non usate la macchina in luoghi umidi e/o bagnati e non esponetela alla pioggia o umidità.
4. Evitate avviamenti accidentali.
5. Prima di avviare la macchina abituatevi a controllare che non vi siano rimaste inserite delle chiavi di regolazione e di servizio.
6. Mantenete il posto di lavoro in ordine e libero da intralci; il disordine causa incidenti.

7. Fate in modo che il vostro ambiente di lavoro sia interdetto ai bambini, agli estranei ed agli animali.
8. Non chiedete alla macchina prestazioni superiori a quelle per cui è stata progettata. Utilizzate la macchina soltanto secondo le modalità e gli usi previsti descritti in questo manuale di istruzioni.
9. Lavorate senza sbilanciarvi.
10. Lavorate soltanto con illuminazione buona.
11. Indossate sempre, durante il lavoro, occhiali e guanti protettivi adeguati. Nel caso si produca polvere, utilizzate le apposite maschere.
12. Indossate indumenti appropriati. Vestiti larghi e penzolanti, gioielli, capelli lunghi ecc., possono agganciarsi ai particolari in movimento, causando incidenti irreparabili.
13. Sostituite le parti usurate e/o danneggiate, controllate che i ripari e le protezioni funzionino nel modo corretto prima di operare. Eventualmente, se necessario, fatela controllare dal personale del servizio assistenza. Utilizzate solo ricambi originali.
14. **Sezionare la tensione di rete di alimentazione della macchina quando:**
 - non usate la macchina;
 - la lasciate incustodita;
 - eseguite operazioni di manutenzione o di registrazione, perché non funziona correttamente;
 - il cavo di alimentazione è danneggiato;
 - sostituite l'utensile;
 - eseguite lo spostamento e/o il trasporto;
 - eseguite la pulizia.
15. Non utilizzate la macchina in ambienti con rischio di incendio e/o esplosione.
16. Si raccomanda che chi utilizza questa pubblicazione, per la manutenzione e la riparazione, abbia una conoscenza base dei principi della meccanica e dei procedimenti inerenti alla tecnica della riparazione.
17. **Il responsabile aziendale della sicurezza si accerti che il personale incaricato dell'uso della macchina abbia letto e ben compreso il presente manuale in tutte le sue parti.**
18. **Rimane a carico del responsabile aziendale della sicurezza la verifica dello stato di rischio dell'azienda secondo il D.Lgs. 81/08.**

2.2 Norme particolari per seghe a nastro da banco

1. Preventivamente all'utilizzo, controllare che la superficie d'appoggio della macchina risulti piana, di adeguata resistenza e di sufficiente ergonomia: a tale scopo operare con l'ausilio di un banco da lavoro.
2. Usate sempre un attrezzo per spingere il pezzo da lavorare. E' più sicuro che utilizzare le mani !
3. Non appoggiarsi mai all'utensile (lama).
4. Non allontanatevi dalla macchina fino a quando la lama e le altre parti mobili, non si siano completamente arrestati. A tal proposito, utilizzate esclusivamente i comandi di arresto per fermare la macchina.



2.3 Norme di sicurezza per macchine utensili elettriche



Rischi connessi all'uso della macchina

1. Non modificate, in nessun modo, l'impianto elettrico della macchina. Qualsiasi tentativo a tale riguardo, può compromettere il funzionamento dei dispositivi elettrici provocando, in tal modo, malfunzionamenti od incidenti.
2. Lavori nell'impianto elettrico della macchina devono, pertanto, essere eseguiti solo ed esclusivamente da personale specializzato ed autorizzato.
3. Se sentite dei rumori insoliti, o avvertite qualcosa di strano, fermate immediatamente la macchina. Effettuate successivamente un controllo ed, eventualmente, l'opportuna riparazione.

1. La tensione di alimentazione deve corrispondere a quella dichiarata sulla targhetta e nelle specifiche tecniche (230 V / 50 Hz).
2. È necessario l'uso di un dispositivo per l'interruzione automatica dell'alimentazione sulla linea elettrica, coordinato con l'impianto elettrico della macchina. Per informazioni dettagliate in merito contattate il Vs. elettricista di fiducia.
3. La presa di alimentazione deve essere del tipo bipolare con messa a terra (10 / 16 A, 250 V), eventuali cavi di prolunga devono avere le sezioni uguali o superiori a quelle del cavo di alimentazione della macchina.
4. Fate in modo che il cavo di alimentazione non vada a contatto con oggetti caldi, superfici umide, oliate e/o con bordi taglienti.
5. Il cavo di alimentazione deve essere controllato periodicamente e prima di ogni uso per verificare la presenza di eventuali segni di danneggiamento o di usura. Se non risultasse in buone condizioni, sostituite il cavo stesso.
6. Non utilizzate il cavo di alimentazione per sollevare la macchina o per staccare la spina dalla presa.

2.4 Assistenza tecnica

Per qualunque inconveniente o richiesta di chiarimento contattate senza esitazioni il Servizio Assistenza del vostro rivenditore, che dispone di personale competente e specializzato, attrezzature specifiche e ricambi originali.

2.5 Altre disposizioni

DIVIETO DI MANOMISSIONE DI DISPOSITIVI DI SICUREZZA

La prima cosa da fare quando si inizia a lavorare, è controllare la presenza ed integrità delle protezioni e il funzionamento delle sicurezze.

Se riscontrate qualche difetto non utilizzare la macchina!

È tassativamente vietato, pertanto, modificare o rimuovere i ripari, i dispositivi di sicurezza, le etichette e le targhe di indicazione.

3 SPECIFICHE TECNICHE

	Modello	Art. 0717A
Dimensioni	Altezza (mm)	665
	Larghezza (mm)	430
	Profondità (mm)	355
	Dimensioni tavola (mm)	290 x 290
	Massa netta (kg)	19
Valori di targa	Tensione nominale (V)	230
	Potenza (W)	350
	Frequenza (Hz)	50
	Velocità motore (giri/min)	1400
	Dimensioni lama (mm)	1430 x 6 x 0,36 T6
	Velocità lama (m/s)	13.7
	Angolo di taglio	0° - 45°
	Capacità di taglio (mm)	190 x 80 h
	Livello pressione acustica a vuoto (dB(A))	73.4 ± 2.94
	Livello pressione acustica sotto carico (dB(A))	78.8 ± 2.94
	Livello pressione acustica al posto operatore sotto carico (dB(A))	85.3 ± 2.94

* I valori di emissione acustica sono stati misurati in accordo con la ISO 7960.



4 DESCRIZIONE DELLA MACCHINA

La **SEGA A NASTRO DA BANCO (Art. 0717A)** è progettata per il taglio del legno nelle seguenti forme: pannelli piani e curvi, assi e tronchetti circolari.

Inoltre, sostituendo la lama a nastro, la macchina può essere utilizzata anche per il taglio di materiali plastici e leghe di alluminio, sempre comunque nel rispetto dei limiti raccomandati dal Costruttore e delle norme di sicurezza e salute vigenti.

Le dimensioni della tavola di lavoro e la capacità di taglio della macchina, sono tali per cui essa può essere utilizzata per il taglio di "pezzi" di legno con le seguenti caratteristiche (vedere la Scheda Tecnica):

- a sezione circolare, con diametro massimo di 80 mm;
- a sezione rettangolare, con dimensione massima di 190 x 80 mm.

Altri tipi di impiego, oppure l'ampliamento dell'impiego oltre quello previsto, non corrispondono alla destinazione attribuita dal costruttore, e pertanto lo stesso non può assumersi alcuna responsabilità per danni eventualmente risultanti.



Uso previsto e materiali

- La macchina è stata progettata e realizzata per l'impiego specificato; un impiego diverso ed il non rispetto dei parametri tecnici fissati dal Costruttore, possono costituire una condizione di pericolo per gli operatori.
- In particolare, relativamente al tipo di materiale, **NON** tagliare particolari in acciaio "temprato" o "cementato".

La Sega a Nastro da banco è costituita:

- dal telaio e dal basamento fisso;
- dalla tavola di lavoro orientabile e dalla leva per spingere i pezzi;
- dal motore elettrico, dal volano e dalle pulegge di trascinamento del nastro di taglio;

Per una visione in dettaglio delle varie parti della macchina, fare riferimento al paragrafo 4.1 del presente manuale.

La macchina è dotata di pulsanti di avviamento e spegnimento, cablati in serie ad un micro-interruttore di sicurezza che rileva l'apertura del vano pulegge.

Il motore lavora a velocità costante: non è prevista la regolazione della velocità di rotazione.

La Sega a nastro da banco deve essere installata ed utilizzata su superfici d'appoggio piane, con caratteristiche di ergonomia e resistenza adeguate, come per esempio, un banco da lavoro o un basamento.

La macchina è progettata ed intesa per un utilizzo in ambienti di lavoro chiusi (reparti di produzione, segherie, capannoni, ecc.).

Le migliori prestazioni della macchina si possono ottenere solo se sussistono determinate condizioni ambientali:

- temperatura d'uso entro il campo da -5 a $+40^{\circ}\text{C}$;
- umidità relativa da 30% a 90%, priva di condensa.

L'ambiente deve, inoltre, essere sufficientemente illuminato, tale da garantire l'operatività in massima sicurezza (raccomandati almeno 50 lux).

SISTEMA DI ASPIRAZIONE

La Sega a nastro deve essere collegata ad un dispositivo di aspirazione della segatura prima di ogni utilizzo. Il tubo flessibile di aspirazione utilizzato per la connessione deve essere del diametro di circa 5 cm.

Il tubo flessibile d'aspirazione deve essere collegato alla bocchetta di aspirazione presente nella parte inferiore della macchina, dalla parte del motore elettrico (figura 1).



Figura 1 – Attacco tubo.

4.1 Parti principali della macchina



Figura 2 – Vista generale.

1 Coperchio del vano pulegge

2 Basamento

3 Tavola di lavoro

4 Goniometro

5 Lama a nastro

6 Pulsanti di comando

7 Squadra di riferimento



4.2 Targhetta di identificazione

Sulla macchina è presente la targhetta di identificazione sotto riportata (Figura 3):



Figura 3 – Targhetta di identificazione.

Inoltre sul motore è applicata la targhetta identificativa sotto riportata (Figura 4):

COSTRUTTORE	
MOTORE MONOFASE	
N° di serie	xxxxx
Tensione	230V
Corrente	
Potenza	350W
Isolamento classe	E
Poli	4
Frequenza	50Hz
Giri/minuto	1400
Temperatura Massima	
Febbraio 2018	

Figura 4 - Targhetta motore.

4.3 Pittogrammi

Sulla macchina sono presenti i seguenti pittogrammi:

Posizione: sul coperchio del vano pulegge, sopra ai pulsanti di comando.



Figura 5 - Pittogrammi.



5 DESCRIZIONE DEI COMANDI

5.1 Interruttori di accensione e spegnimento

A metà del corpo macchina, in prossimità della tavola di lavoro (vedere Figura 6), sono posizionati gli interruttori di accensione (verde) e di spegnimento (rosso).

Per effettuare le operazioni di taglio, è necessario porre in rotazione la lama, premendo il pulsante verde. Viceversa, per fermare la rotazione della lama, premere l'interruttore rosso di spegnimento.



Figura 6 – Pulsanti di comando.



Pericolo di taglio

- Dopo avere premuto l'interruttore di avviamento, la lama continua a ruotare per inerzia.
- Non avvicinare parti del corpo, come mani e/o dita, alla lama !

NOTA BENE: Vista la postazione di lavoro dell'operatore e le ridotte dimensioni di ingombro della macchina, l'interruttore di spegnimento, svolge anche funzione di interruttore per l'arresto d'emergenza.



Emergenza

In caso di emergenza, premere immediatamente il pulsante rosso di spegnimento ed allontanarsi dalla macchina.

5.2 Manopole e pomelli di regolazione

5.2.1 Pomello di regolazione del riparo sulla lama

Nella parte superiore del corpo macchina, dal lato del motore elettrico sono presenti tre pomelli di regolazione, in particolare il pomello di regolazione del riparo sulla lama (rif. A in Figura 7).



Figura 7 – Pomelli lato motore.

Per effettuare le operazioni di regolazione del riparo sulla lama, è necessario:

- sbloccare il riparo svitando in senso antiorario il pomello di blocco (rif. A);
- **regolare l'altezza desiderata del riparo (in funzione dello spessore del pezzo da tagliare), spostandolo in alto od in basso;**
- bloccare il riparo nella posizione desiderata avvitando in senso orario il pomello.

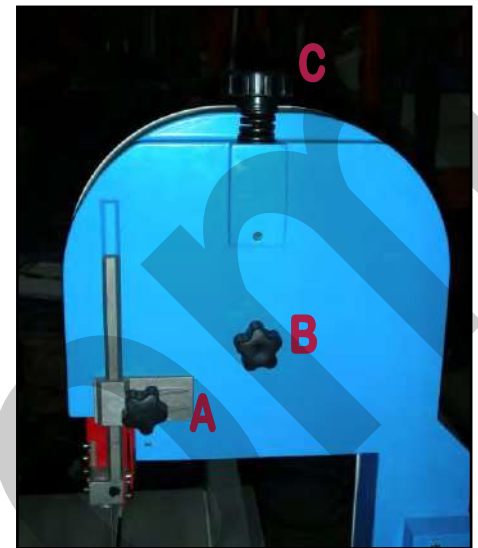

Pericolo di taglio

- Eseguire le operazioni di regolazione del riparo solo a macchina spenta e con la lama completamente ferma.
- Non avvicinare parti del corpo, come mani e/o dita, alla lama !
- Indossare sempre guanti di protezione.

5.2.2 Pomello di regolazione inclinazione puleggia superiore

Nella parte superiore del corpo macchina, dal lato del motore elettrico è presente il pomello di regolazione dell'inclinazione della puleggia superiore (rif. B in figura 4).

Ciò, è necessario per assicurare un perfetto e rettilineo scorrimento della lama durante la rotazione ad alta velocità.

A questo proposito, regolare l'inclinazione della puleggia ruotando in senso orario / antiorario il pomello e verificando di ottenere un perfetto allineamento della lama facendogli eseguire alcuni cicli di rotazione a mano.



Pericolo di taglio

- Eseguire le operazioni di regolazione dell'inclinazione della puleggia solo a macchina spenta.
- Non avvicinare parti del corpo, come mani e/o dita, alla lama !
- Indossare sempre guanti di protezione.



Smontaggio della lama

Eseguite sempre la regolazione dell'inclinazione della puleggia e la verifica dello scorrimento della lama, dopo ogni smontaggio / sostituzione della lama stessa.

5.2.3 Pomello di regolazione della tensione della lama

Nella parte superiore del corpo macchina, dal lato del motore elettrico è presente il pomello di regolazione della tensione della lama a nastro (rif. C in Figura 7).

Ciò, è necessario per assicurare la maggiore stabilità e sicurezza durante la rotazione ad alta velocità.

A questo proposito, regolare la tensione della lama a nastro ruotando in senso orario / antiorario il pomello (Figura 8) e verificando di ottenere un pensionamento perfetto della lama stessa facendogli eseguire alcuni cicli di rotazione a mano.



Figura 8 – Pomello in alto.



Pericolo di taglio

- Eseguire le operazioni di regolazione della tensione della lama solo a macchina spenta.
- Non avvicinare parti del corpo, come mani e/o dita, alla lama !
- Indossare sempre guanti di protezione.



Smontaggio della lama

Eseguite sempre la regolazione della tensione della lama, dopo ogni smontaggio / sostituzione della lama stessa.

5.2.4 Leva di regolazione dell'inclinazione della tavola

Nella parte inferiore della macchina, sotto alla tavola di lavoro dal lato del motore elettrico è presente la leva di regolazione dell'inclinazione della tavola di lavoro (Figura 9).

Ciò, è necessario per eseguire degli tagli inclinati.



Figura 9 – Leva inclinazione tavola.

Per effettuare le operazioni di regolazione dell'inclinazione della tavola di lavoro, è necessario:

- sbloccare la tavola svitando in senso antiorario la manopola di blocco (rif. D);
- **regolare l'inclinazione desiderata della tavola (in funzione dell'inclinazione del taglio da effettuare). A questo proposito, controllare l'inclinazione della tavola di lavoro sulla scala graduata incisa sulla parte rotante della tavola;**
- bloccare la tavola nella posizione desiderata avvitando in senso orario la manopola.

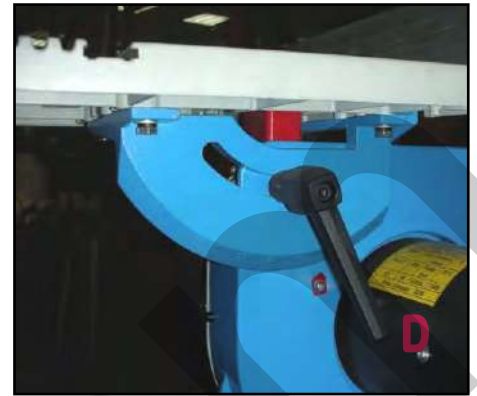

Pericolo di taglio

- **Eeguire le operazioni di regolazione dell'inclinazione della tavola di lavoro solo a macchina spenta.**
- **Non avvicinare parti del corpo, come mani e/o dita, alla lama !**
- **Indossare sempre guanti di protezione.**



6 SICUREZZE DELLA MACCHINA

6.1 Sicurezze elettriche

In caso di funzionamento difettoso o di guasto, la **SEGA A NASTRO DA BANCO** è dotata di cavo elettrico e spina con **conduttore di messa a terra**, che fornisce un percorso di minima resistenza per la corrente elettrica riducendo il pericolo di folgorazione.

La spina dovrà essere inserita in una presa adatta, collegata a terra secondo le normative vigenti. Eventuali cavi di prolunga devono essere di sezione uguale o superiore a quella del cavo di alimentazione della macchina.



Scossa elettrica

Un errato collegamento del conduttore di messa a terra della macchina può generare il rischio di scosse elettriche.

Se non avete ben capito le istruzioni per la messa a terra o se dubitate dell'esatta messa a terra della macchina, effettuate un controllo insieme a un elettricista qualificato.

6.2 Dispositivi di sicurezza contro i rischi "meccanici"

6.2.1 Carter di protezione

I carter di protezione, hanno il compito di impedire che parti del corpo dell'operatore, in particolare mani e/o dita, vengano a contatto diretto con la lama a nastro e con le pulegge in rotazione. Inoltre, hanno il compito di impedire che schegge, frammenti di lama o di pezzi che eventualmente si dovessero staccare, vengano scagliati verso il viso dell'operatore.

Il coperchio del vano pulegge è un riparo mobile di tipo interbloccato, associato ad un micro-interruttore di interblocco, che arresta immediatamente la macchina in caso di apertura durante il funzionamento.

6.2.2 Leva "spingi pezzo"

La leva spingi-pezzo (Figura 10) ha il compito di agevolare l'operatore durante la fase di avvicinamento del pezzo da tagliare alla lama a nastro, così da evitare pericolosi avvicinamenti delle mani alla lama in movimento soprattutto nel caso di pezzi di piccole dimensioni.



Figura 10 – Dettaglio leva spingi-pezzo.



Controllo dei Dispositivi di sicurezza

Ogni volta che si utilizza la Sega a nastro controllare il perfetto funzionamento e l'integrità dei dispositivi di sicurezza.

6.3 Utilizzo dei DPI



Utilizzo dei DPI

In ogni caso, utilizzare SEMPRE adeguati dispositivi di protezione individuale (DPI) quali:

- Guanti;
- Occhiali o schermi sul viso;
- Tute o grembiule;
- Scarpe antinfortunistiche.
- Mascherina antipolvere



Figura 11 – Descrizione dei Dispositivi di Protezione Individuale.

7 USI IMPROPRI E CONTROINDICAZIONI

Le seguenti azioni descritte, che ovviamente non possono coprire l'intero arco di potenziali possibilità di "cattivo uso" della macchina, sono da considerarsi **assolutamente vietate**.



È ASSOLUTAMENTE VIETATO!!!

- Usare la macchina senza il guida lama installato e regolarmente posizionato;
- Trattenere con la mano il pezzo da tagliare;
- Usare la macchina per usi diversi da quelli per cui è concepita, in particolare, per tagliare **acciaio "temprato o cementato"**;
- Eccedere la capacità di taglio dichiarata dal Costruttore;
- Lasciare la macchina incustodita con la spina inserita;
- **Consentire l'uso della macchina a personale non addestrato;**
- Usare la macchina se non si è psicofisicamente idonei;
- Usare la macchina senza la dovuta attenzione;
- Usare la macchina senza utilizzare idonei dispositivi di protezione individuale, quali, scarpe e guanti antinfortunistici, occhiali o schermi di protezione, ecc.;
- Usare la macchina in condizioni ambientali non previste (condizioni climatiche avverse, campi magnetici elevati, ecc.);
- Usare la macchina in atmosfere potenzialmente esplosive;
- Usare la macchina in ambienti non sufficientemente illuminati;
- Porre la macchina a contatto con generi alimentari;
- Manomettere apparecchiature e/o dispositivi di sicurezza;
- Manomettere il circuito elettrico;
- Lubrificare la lama prima, durante e dopo la lavorazione.



8 TRASPORTO E SOLLEVAMENTO

Il peso della **SEGA A NASTRO DA BANCO** è di 19 kg, per cui essa può essere sollevata e trasportata a mano da parte di due operatori. A tal proposito, seguire le indicazioni di seguito riportate:

1. **Staccare la spina dell'alimentazione dalla presa e raccogliere il cavo, facendo attenzione che non si danneggi durante il trasporto;**
2. Controllare che il vano pulegge sia ben chiuso;
3. Dopo avere verificato il corretto bloccaggio, afferrare la tavola di lavoro con una mano e il motore con l'altra, sollevando con cautela.



Trasporto della macchina

- Tutte le operazioni di trasporto vanno SEMPRE effettuate a macchina ferma e senza pezzi metallici sulla tavola della macchina.
- Scollegare SEMPRE la spina di alimentazione.

9 INSTALLAZIONE E MESSA IN SERVIZIO

9.1 Istruzioni per rimuovere l'imballaggio

La **SEGA A NASTRO DA BANCO** è fornita pronta per l'uso, dotata di una lama a nastro da 1430 mm x 6 mm x 0,36 T6 ed imballata in una scatola di cartone.

Prima di eliminare l'imballaggio, controllare di non gettare parti della macchina, il manuale di istruzioni o altra documentazione.

Verificare inoltre che, al momento del disimballo, la macchina sia in perfetto stato.

Il costruttore non risponde di anomalie o parti mancanti dopo cinque giorni dalla spedizione.



Imballaggio standard

Gli elementi dell'imballaggio (sacchetti di plastica, cartone ecc.) non devono essere lasciati alla portata dei bambini in quanto fonte di potenziale pericolo.

9.2 Posizionamento e fissaggio sul banco



Perdita di stabilità

Montare la Sega a nastro su un banco / piano di lavoro solido e resistente per evitare che si ribalti e che provochi vibrazioni.



Pulire il banco di lavoro

Prima di iniziare il fissaggio, pulire il banco dalla sporcizia eventualmente presente.

Posizionare la macchina su un banco da lavoro (od altra superficie d'appoggio) piano, solido e resistente e fissarla con quattro bulloni passanti negli appositi fori di fissaggio ricavati nel basamento della macchina stessa.

Nel caso si utilizzi un banco d'acciaio, si consiglia di interporre fra la Sega a nastro ed il piano d'appoggio uno strato di materiale atto a ridurre le vibrazioni.

9.3 Collegamento del tubo di aspirazione

La Sega a nastro deve essere collegata ad un dispositivo di aspirazione della segatura prima dell' utilizzo. Il tubo flessibile d'aspirazione deve essere collegato alla bocchetta di aspirazione presente nella parte inferiore della macchina, dalla parte del motore elettrico (Vedere il capitolo 4).

9.4 Connessione della spina elettrica di alimentazione

1. Inserire la spina elettrica di alimentazione in una presa di corrente bipolare con messa a terra (10/16 A, 250 V).
2. Avviare la macchina, **premendo sull'interruttore verde [I]** (Figura 6) ed assicurarsi che il senso di rotazione della lama sia conforme con quello indicato dalla freccia apposta sul carter di protezione.
3. Prima di iniziare le operazioni di taglio, controllare la sega nel seguente modo:
 - facendola girare a vuoto per almeno 5 minuti;
 - con le protezioni in posizione;
 - senza la presenza di personale.



10 FUNZIONAMENTO

10.1 Avvertenze d'uso



Utilizzo della macchina

- La Sega a nastro da banco viene fornita con una lama adatta per il taglio del legno.
- La Sega a nastro da banco può essere usata solo con taluni materiali metallici (alluminio e sue leghe), dopo aver cambiato il tipo di lama (accessorio disponibile).
- **Non tagliare parti in acciaio "temprato o cementato".**
- Non tagliare pezzi e/o profilati di dimensioni eccedenti le dimensioni massime ammesse (vedere le Specifiche Tecniche della macchina).



Pericolo di abrasione e di infortunio

- Prima di utilizzare la macchina accertarsi che sia fissata rigidamente al banco da lavoro, per evitare spostamenti indesiderati o perdita di stabilità.
- Indossare adeguati dispositivi di protezione individuale (DPI) quali: guanti, occhiali, tute o grembiule e scarpe antinfortunistiche.

10.2 Regolazione della macchina e taglio

Prima di utilizzare la macchina, compiere le seguenti operazioni:

1. Controllare il corretto tensionamento della lama a nastro (vedere paragrafo 5.2.3).
2. **Regolare l'altezza del riparo guida lama in base allo spessore del pezzo da tagliare** (vedere paragrafo 5.2.1).
3. **Regolare l'inclinazione della tavola di lavoro, nel caso si debbano compiere dei tagli inclinati** (vedere paragrafo 5.2.4).
4. Posizionare la squadra di riferimento guida-pezzo ed il goniometro, in base alle dimensioni del pezzo da tagliare (Figura 12).



Figura 12 – Regolazione squadra.

5. Azionare la macchina, premendo il pulsante di avviamento verde [1] (**Errore. L'origine riferimento non è stata trovata.**).
6. Utilizzare la leva spingi-pezzo per avvicinare l'estremità dell'asse di legno da tagliare alla lama (Figura 10), esercitando una pressione costante e continua.

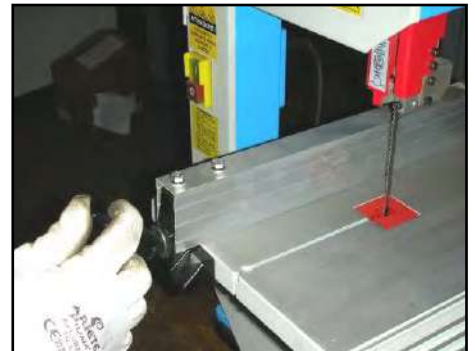

Pericolo di taglio

È assolutamente vietato spingere l'estremità dell'asse da tagliare verso la lama senza l'ausilio della leva "spingi pezzo".



Emergenza

In caso di emergenza, premere immediatamente l'interruttore rosso di arresto [0].

7. Al termine del lavoro, premere l'interruttore rosso di arresto (**Errore. L'origine riferimento non è stata trovata.**) e attendere che la lama si arresti completamente, dopodiché prelevare le parti tagliate.



Pericolo di taglio

- Dopo avere premuto l'interruttore di spegnimento, la lama continua a ruotare per inerzia.
- Non avvicinare parti del corpo, come mani e/o piedi, alla lama in movimento!



10.3 In caso di infortunio

Qualora entriate in contatto con la lama in movimento premete immediatamente il pulsante d'arresto (Figura 13).



Figura 13 – Pulsante d'arresto.

- In caso di lievi abrasioni pulite e disinfettate immediatamente la ferita quindi applicate una benda sterile, il legno può contenere microrganismi patogeni.
- In caso di lesioni più gravi avvisate immediatamente il **pronto intervento sanitario 118** o il **numero unico europeo per le emergenze 112**.

11 MANUTENZIONE

Ogni operazione di manutenzione, ad esclusione di quelle specificatamente indicate in questo manuale, va eseguita da personale specializzato e autorizzato dal costruttore.

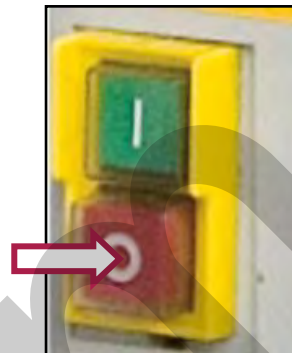
Il presente manuale non approfondisce informazioni riguardanti smontaggio e manutenzione straordinaria, poiché tali operazioni andranno eseguite sempre ed in via esclusiva dal personale del Servizio Assistenza.



Scossa elettrica

Prima di ogni controllo o manutenzione, spegnere la macchina e staccare SEMPRE la spina elettrica di alimentazione dalla presa. Ciò per non generare il rischio di scosse elettriche.

11.1 Manutenzione ordinaria

11.1.1 Al termine di ogni lavorazione

Pulite regolarmente ed abbiate cura della Vs. macchina, ciò vi garantirà una perfetta efficienza ed una lunga durata della stessa.

Attraverso l'uso di un compressore soffiare via, alla fine di ogni lavorazione, i trucioli, la segatura da taglio e la polvere che si accumula sul piano della macchina e sul banco da lavoro e dentro al vano pulegge.



Lavori con l'aria compressa

Indossare SEMPRE gli occhiali di protezione quando si utilizza l'aria compressa.

Controllare allo stesso tempo lo stato della Sega a nastro e della targhetta CE e di avvertimento; nel caso non siano più leggibili richiederne delle altre.

Non utilizzare la Sega a nastro se si riscontrano dei difetti.

Per la pulizia della parte esterna della macchina usare esclusivamente un panno asciutto.



Pulizia della macchina

NON usare detergenti o solventi vari; le parti in plastica sono facilmente aggredibili dagli agenti chimici.

11.1.2 Periodicamente

Ogni 6 mesi di vita della macchina, eseguire un controllo approfondito di funzionamento ed usura.

Staccare la spina di alimentazione e controllare la lunghezza e l'efficienza delle spazzole del motore elettrico, che non deve essere inferiore a 6 mm. In caso contrario, sostituirle con altre identiche.

Controllare il corretto scorrimento delle pulegge.



11.2 Sostituzione della lama a nastro



Scossa elettrica

Prima di sostituire la lama, spegnere la macchina e staccare SEMPRE la spina elettrica di alimentazione dalla presa. Ciò per non generare il rischio di scosse elettriche od avviamenti indesiderati.



Indossare DPI

Per la sostituzione della lama indossare SEMPRE idonei guanti di protezione (per ridurre il rischio di taglio).

Quando si nota un'usura eccessiva nei denti della lama, con la conseguente perdita della capacità di taglio, procedere alla sua sostituzione. A tal proposito, utilizzare una lama di ricambio di caratteristiche equivalenti a quelle indicate dal costruttore (vedere le Specifiche Tecniche).

1. Utilizzando un cacciavite svitare i fermi di chiusura del coperchio del vano pulegge, in corrispondenza dei pomelli (**Errore. L'origine riferimento non è stata trovata.**).
2. Completare a mano lo bloccaggio dei pomelli di chiusura del coperchio, dopodiché il vano pulegge (**Errore. L'origine riferimento non è stata trovata.**).
3. Allentare la tensione della lama, ruotando il pomello di regolazione della tensione posto sopra alla macchina (
4. Figura 14).
5. Estrarre la lama dalla sega.
6. Inserire la nuova lama nella sega, prestando attenzione al senso di taglio e ponendola prima fra i rulli guida lama e poi fra le pulegge (figura 19).
7. Ruotare nuovamente il pomello di regolazione della tensione della lama per porre in tensione la lama (figura 19).
8. Chiudere il coperchio laterale del vano pulegge e bloccarlo in modo stabile e sicuro avvitando i pomelli di chiusura sia a mano che con un cacciavite.



Figura 14 – Sostituzione della lama.



Indossare DPI

Non toccate la lama a mani nude !

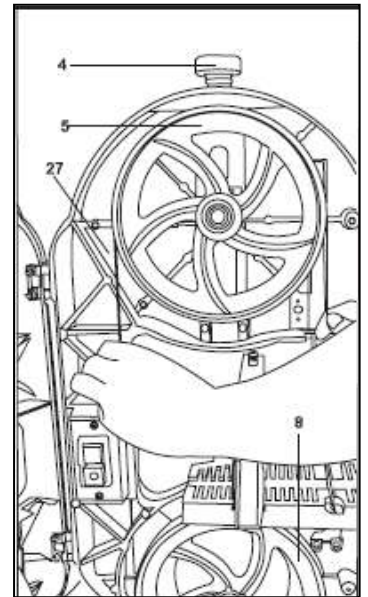

Primi tagli con lame nuove

Durante i primi 4 - 6 tagli, dopo la sostituzione della lama, esercitare pressioni di taglio contenute, in modo da preservare nel tempo l'efficacia della lama.

12 PARTI DI RICAMBIO

Indicare sempre chiaramente:

- la sigla ed il numero di serie della macchina;
- il numero di codice dei particolari;
- quantità dei particolari;
- indirizzo esatto della Vs. azienda.



Ricambi originali

Il costruttore si esime da ogni responsabilità per danni di qualsiasi natura, generati da un impiego di parti di ricambio non originali.

13 DEPOSITO A MAGAZZINO

Nel caso in cui la macchina dovesse essere immagazzinata e conservata per un certo periodo di tempo, per evitare danneggiamenti e/o deterioramenti, deve essere conservata in luoghi chiusi e privi di umidità.



14 SMALTIMENTO COMPONENTI E MATERIALI

Qualora la macchina debba essere rottamata, si deve procedere allo smaltimento delle sue parti in modo differenziato.



Abbiate rispetto dell'ambiente!

Rivolgersi ad un centro specializzato per la raccolta di materiali metallici.

La struttura della Sega a nastro e la lama sono in acciaio, mentre alcune parti come la protezione del motore elettrico ecc. sono in materiale polimerico. A tal proposito, suddividere i materiali in funzione della loro natura, incaricando imprese specializzate abilitate allo smaltimento, in osservanza di quanto prescritto dalla legge.



Abbiate rispetto dell'ambiente!

Smaltire i residui di lavorazione (trucioli, limatura da taglio ecc.) nel rispetto della normativa vigente.

15 RICERCA DEI GUASTI

PROBLEMA	PROBABILE CAUSA	SOLUZIONE
Funzionamento rumoroso.	A) Cuscinetti danneggiati. B) Cuscinetti non lubrificati. C) Sfregamento della lama. D) Lama allentata.	A) Contattare il Servizio Assistenza. B) Lubrificare. C) Smontare / sostituire la lama e verificarne lo scorrimento. D) Ruotare la leva tendilama.
Il motore non si avvia.	A) Alimentazione elettrica. B) Collegamenti elettrici. C) Avvolgimenti del motore bruciati. D) Interruttore rotto.	A) Verificare il cavo di alimentazione. B) Verificare i collegamenti elettrici. C) Contattare il Servizio Assistenza. D) Contattare il servizio assistenza.
Scarsa efficienza di taglio od eccessivo surriscaldamento della lama.	A) Pressione eccessiva sul pezzo. B) Lama usurata o che non taglia bene. C) Materiale troppo duro.	A) Applicare meno pressione. B) Verificate l'affilatura ed il grado di usura della lama. C) Lubrificare mentre lavorate.

16 CIRCUITO ELETTRICO

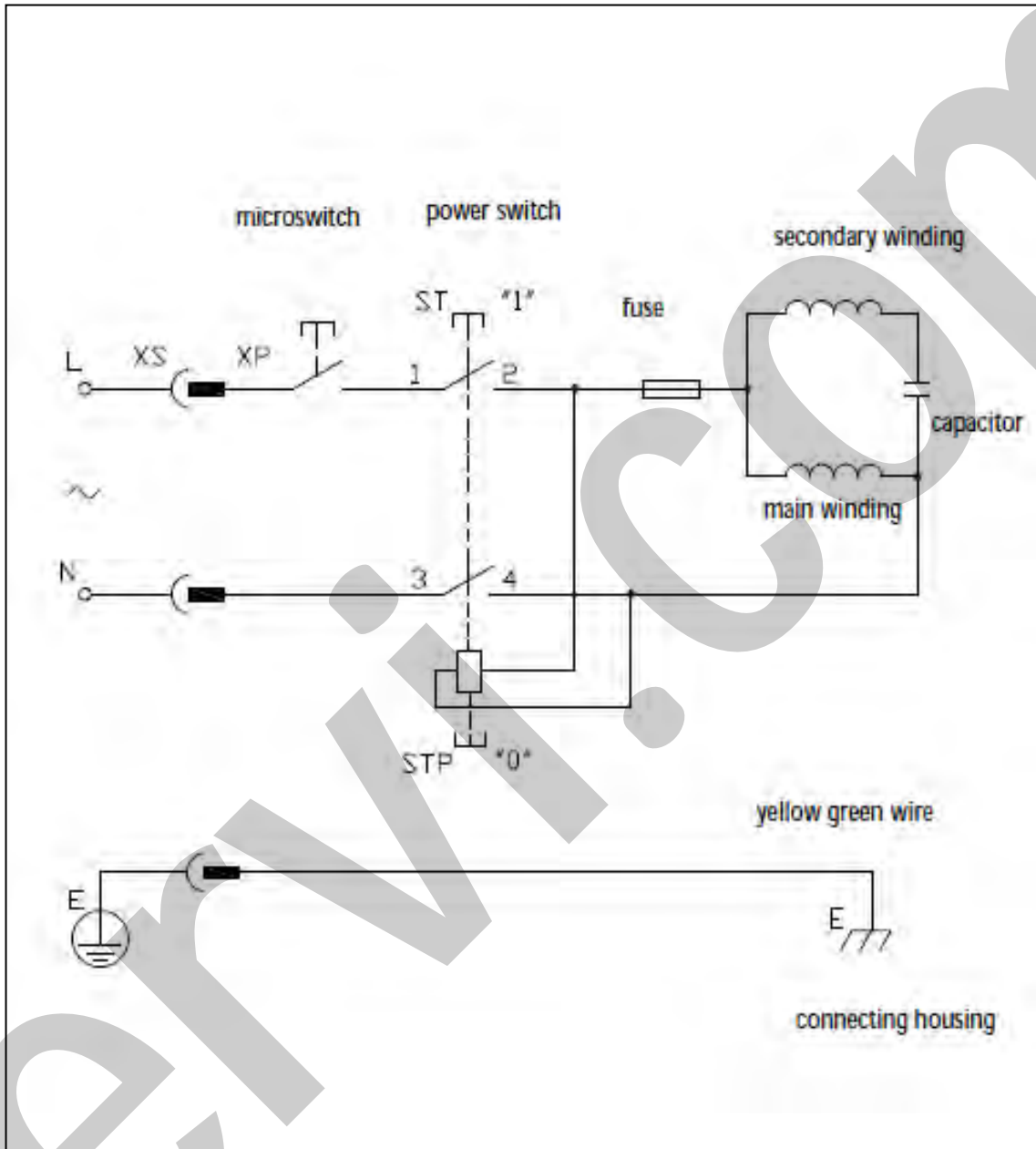



17 DISTINTA BASE E PARTI DI RICAMBIO

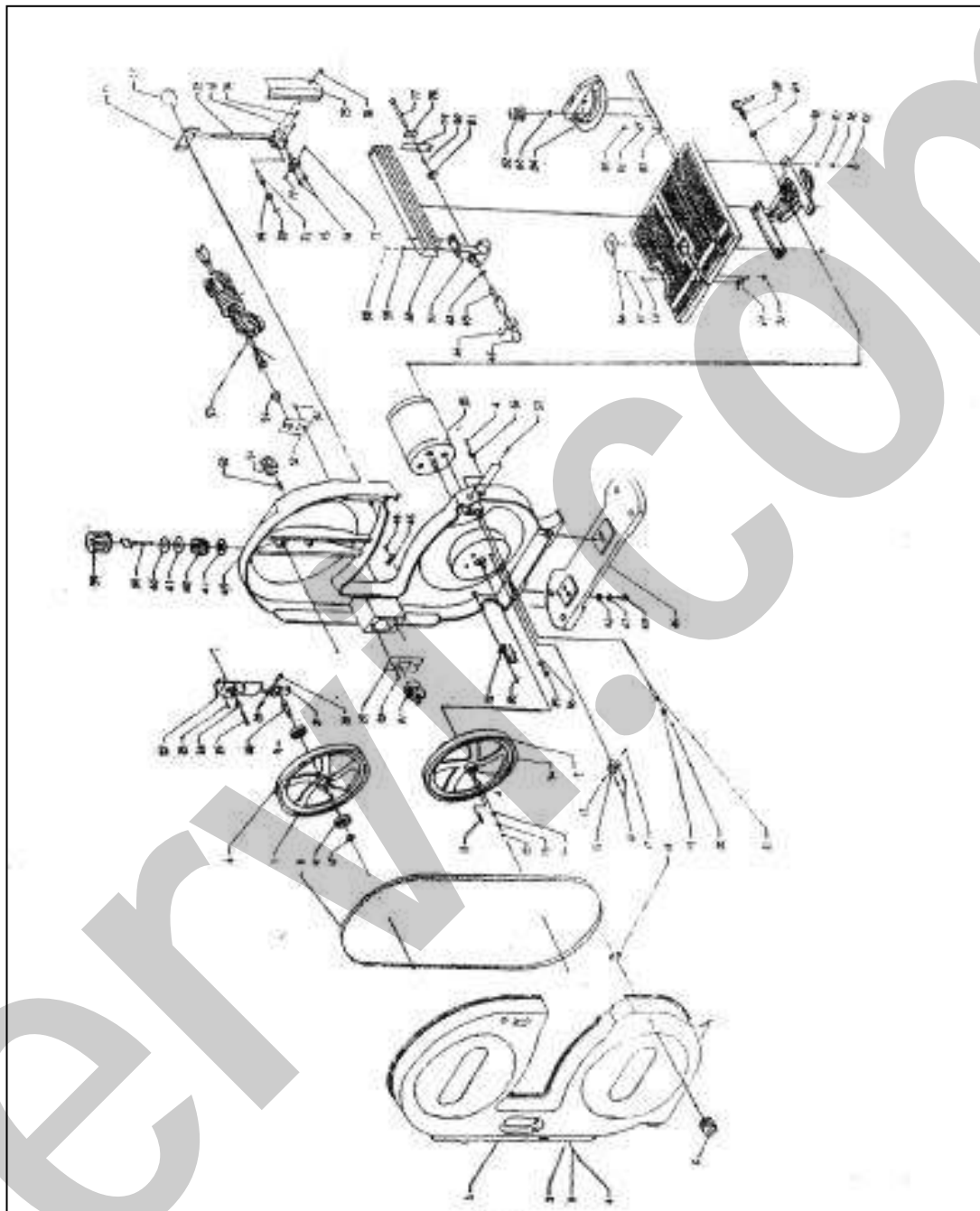

Art. 0717A

N°	Descrizione	N°	Descrizione
0717A/01	Coperchio	0717A/29	Piatto fisso
0717A/02	Staffa	0717A/30	Vite
0717A/03	Rondella piatta	0717A/31	Interruttore di blocco
0717A/04	Vite	0717A/32	Spazzola
0717A/05	Maniglia di chiusura	0717A/33	Vite
0717A/06	Bullone di gomma	0717A/34	Argano
0717A/07	Puleggia di guida	0717A/35	Vite
0717A/08	Lama	0717A/36	Rondella spezzata
0717A/09	Cuscinetto	0717A/37	Spina
0717A/10	Anello di tenuta	0717A/38	Manopola di tensionamento
0717A/11	Linguetta	0717A/39	Pergolato
0717A/12	Vite	0717A/40	Rondella di plastica
0717A/13	Rondella spezzata	0717A/41	Rondella spezzata
0717A/14	Rondella piatta	0717A/42	Milla
0717A/15	Fermo	0717A/43	Corpo macchina
0717A/16	Vite	0717A/44	Vite
0717A/17	Spina guida coltello	0717A/45	Morsetto
0717A/18	Anello aperto	0717A/46	Rondella piatta
0717A/19	Cuscinetto	0717A/47	Rondella spezzata
0717A/20	Anello di tenuta	0717A/48	Bullone
0717A/21	Camma	0717A/49	Basamento
0717A/22	Piatto sali-scendi	0717A/50	Molla
0717A/23	Vite	0717A/51	Manopola regolazione angolo puleggia
0717A/24	Inserto	0717A/52	Piastra fissa
0717A/25	Vite	0717A/53	Cavo di alimentazione
0717A/26	Asse corto	0717A/54	Scarico della trazione
0717A/27	Piastra di regolazione	0717A/55	Motore elettrico
0717A/28	Spina	0717A/56	Puntatore



0717A/57	Vite	0717A/75	Proteggi lama
0717A/58	Bullone	0717A/76	Vite
0717A/59	Rondella spezzata	0717A/77	Asta di collegamento
0717A/60	Guida lama	0717A/78	Inserito quadrato
0717A/61	Supporto lama	0717A/79	Staffa
0717A/62	Rondella grande	0717A/80	Molla
0717A/63	Vite	0717A/81	Rondella quadrata
0717A/64	Spina	0717A/82	Manopola
0717A/65	Leva	0717A/83	Rondella di plastica
0717A/66	Inserito guida lama	0717A/84	Piastra angolata
0717A/67	Vite	0717A/85	Vite
0717A/68	Bullone	0717A/86	Puntatore
0717A/69	Dado ad alette	0717A/87	Asta di guida
0717A/70	Dado	0717A/88	Leva di blocco tavola
0717A/71	Piastra di spinta	0717A/89	Rondella
0717A/72	Manopola di regolazione	0717A/90	Staffa di articolazione
0717A/73	Asta di regolazione	0717A/91	Rondella
0717A/74	Vite	0717A/92	Bullone